

HT-KM

**STIHL**



2 - 26

Návod k použití



## Obsah

1	KombiSystém.....	2
2	Vysvětlivky k tomuto návodu k použití.....	2
3	Bezpečnostní pokyny a pracovní technika.....	2
4	Použití.....	6
5	Přípustné kombimotory.....	8
6	Kompletace stroje.....	9
7	Montáž kombinástroje.....	10
8	Řezná souprava.....	10
9	Montáž vodící lišty a pilového řetězu.....	11
10	Napínání pilového řetězu .....	11
11	Kontrola napnutí pilového řetězu .....	12
12	Olej k mazání řetězu.....	12
13	Doplňování oleje k mazání řetězu.....	12
14	Kontrola mazání pilového řetězu.....	14
15	Nasazení závěsného zařízení.....	15
16	Startování / vypínání stroje.....	15
17	Provozní pokyny.....	16
18	Údržba vodící lišty.....	17
19	Skládování stroje.....	17
20	Kontrola a výměna řetězky.....	17
21	Údržba a ostření pilového řetězu.....	18
22	Pokyny pro údržbu a ošetřování.....	22
23	Jak minimalizovat opotřebení a jak zabránit poškození.....	22
24	Důležité konstrukční prvky.....	23
25	Technická data.....	23
26	Pokyny pro opravu.....	24
27	Likvidace stroje.....	24
28	Prohlášení o konformitě EU.....	25
29	UKCA-Prohlášení o konformitě.....	26
30	Adresy.....	26

## 1 KombiSystém

U KombiSystému STIHL se kombinací různých KombiMotorů a KombiNástrojů sestavují samostatné kompletní stroje. Funkční jednotka vytvořená z KombiMotoru a KombiNástroje je v tomto návodu k použití nazývána (motorovým) strojem.

Z toho vyplývá, že návody k použití KombiMotoru a KombiNástroje tvoří společně kompletní návod k použití stroje.

Ještě před prvním uvedením stroje do provozu si bezpodmínečně pozorně přečtete vždy oba dva návody k použití a bezpečně je uložte pro pozdější použití.

## 2 Vysvětlivky k tomuto návodu k použití

### 2.1 Obrázkové symboly

Veškeré na stroji zobrazené symboly jsou vysvětleny v tomto návodu k použití.

### 2.2 Označení jednotlivých textových pasáží



Varování jak před nebezpečím úrazu či poranění osob, tak i před závažnými věcnými škodami.

#### UPOZORNĚNÍ

Varování před poškozením stroje jako celku či jeho jednotlivých konstrukčních částí.

### 2.3 Další technický vývoj

STIHL se neustále zabývá dalším vývojem veškerých strojů a přístrojů; z tohoto důvodu si musíme vyhradit právo změn objemu dodávek ve tvaru, technice a vybavení.

Z údajů a vyobrazení uvedených v tomto návodu k použití nemohou být proto odvozovány žádné nároky.

## 3 Bezpečnostní pokyny a pracovní technika



Při práci s vyvětřovací pilou jsou nezbytná zvláštní bezpečnostní opatření, protože se pracuje s velkou rychlostí pilového řetězu, navíc jsou řezné zuby velice ostré a stroj má velký dosah.



Ještě před prvním uvedením stroje do provozu si vždy bezpodmínečně pozorně přečtete oba dva návody k použití (pro KombiMotor a KombiNástroj) a bezpečně je uložte pro pozdější použití. Nedbání pokynů v návodech k použití může být životu nebezpečné.

Stroj předávejte či zapůjčujte pouze těm osobám, které jsou s tímto modelem a jeho obsluhou obeznámeny – vždy jim zároveň předejte i návody k použití KombiMotoru a KombiNástroje.

Vyvětřovací pilu používejte pouze na vyvětřování (řezání, či zkracování větví). Řezajte pouze dřevo a předměty ze dřeva.

K jiným účelům nesmí být stroj používán – hrozí nebezpečí úrazu!

Používejte pouze takové vodící lišty, pilové řetězy, řetězky nebo příslušenství, které jsou firmou STIHL pro tento stroj povoleny, či technicky adekvátní díly. V případě dotazů k tomuto tématu kontaktujte odborného prodejce.

Používejte pouze vysokejakostní nástroje či příslušenství. V opačném případě může hrozit nebezpečí úrazu či poškození stroje.

STIHL doporučuje používat originální nástroje, vodící lišty, pilové řetězy, řetězky a příslušenství značky STIHL. Jsou svými vlastnostmi optimálně přizpůsobeny jak výrobku samotnému, tak i požadavkům uživatele.

Na stroji neprovádějte žádné změny – mohlo by to vést k ohrožení bezpečnosti. Za osobní a věcné škody, které by vznikly z důvodů použití nedovolených adaptérů, vylučuje STIHL jakoukoliv zodpovědnost.

K čištění stroje nikdy nepoužívejte vysokotlaké čističe. Prudký proud vody by mohl poškodit jednotlivé díly stroje.

### 3.1 Oblečení a výstroj

Noste předpisové oblečení a výstroj.



Oblečení musí být účelné a nesmí překážet v pohybu. Nosit těsně přiléhající oblečení, například kombinézu, nikdy ne pracovní plášť.

Nikdy nenoste oděvy, které by se mohly zachytit ve dřevě, v chraстí nebo pohyblivých se částech stroje. Ani žádné šály, kravaty či šperky a ozdoby. Dlouhé vlasy svažte a zajistěte tak, aby se nacházely nad rameny.



Noste bezpečnostní vysoké boty s ochranou proti proříznutí, s hrubou, neklouzavou podrážkou a se špičkou vyztuženou ocelí.



#### VAROVÁNÍ



Ke snížení nebezpečí očních úrazů noste těsně přiléhající ochranné brýle podle normy EN 166 (pro Kanadu podle normy CSA Z94). Dbejte na správné a přiléhavé nasazení brýlí.

Noste osobní ochranu sluchu – např. sluchátka / ochranné kapsle do uší.

Noste ochrannou přilbu, pokud hrozí nebezpečí shora padajících předmětů.



Noste robustní pracovní rukavice z odolného materiálu (například kůže).

STIHL nabízí rozsáhlý program osobního ochranného vybavení.

### 3.2 Při přepravě stroje

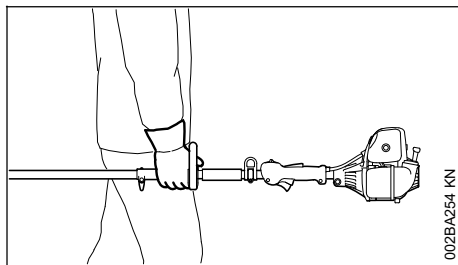

Vždy vypněte motor.

Vždy zásadně nasadte ochranný kryt řetězu – i při přepravě na krátké vzdálenosti.

Stroj noste jenom vyvážený za tyč.

Nikdy se nedotýkejte horkých dílů stroje – **hrozí nebezpečí popálení!**

**Při přepravě ve vozidlech: stroj zajistěte proti převržení, poškození, jakož i vytečení paliva.**

### 3.3 Před nastartováním

Zkontrolujte provozně bezpečný stav stroje – dbejte na patřičné kapitoly v návodech k použití pro KombiMotor a KombiNástroj:

- vodící lišta je správně namontovaná
- pilový řetěz je správně napnutý
- Na ovládacích a bezpečnostních zařízeních neprovádějte žádné změny.
- Rukojeti musí být čisté a suché, beze stop oleje či nečistot – je to důležité pro bezpečné vedení stroje.
- Závěsné zařízení a rukojeti nastavte podle postavy pracovníka. Dbejte na kapitolu „Nasazení závěsného zařízení“.

Stroj smí být provozován pouze v provozně bezpečném stavu – **hrozí nebezpečí úrazu!**

**Pro nouzový případ při použití závěsného zařízení: je třeba předem nacvičit rychlé odložení stroje. Při nácvičku však nikdy stroj neodhazujte na zem, zabrání se tím jeho poškození.**

**Viz také pokyny v kapitole "Před nastartováním" v návodu k použití pro kombimotor.**

### 3.4 Jak stroj držet a vést

Dbejte vždy na pevný a bezpečný postoj.

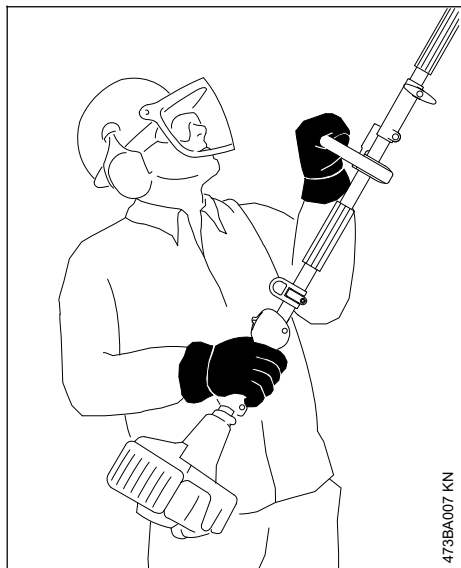

Motorový přístroj držte vždy oběma rukama.

Pravá ruka je na ovládací rukojeti, levá ruka na kruhové trubkové rukojeti nebo na hadicovém hmatci – toto platí i pro leváky. Rukojeti pevně obemkněte palci.

S KombiMotorem KM 94 R používejte vždy hadicový hmatec KombiNástroje jako levé držadlo.

### 3.5 Při práci

V případě hrozícího nebezpečí, resp. v nouzovém případě motor okamžitě vypněte – kombinovaný ovladač / zastavovací spínač / zastavovací tlačítko přesuňte na **0**, resp. **STOP**.



Tento stroj není izolován. Od elektrických vedení zachovávejte vzdálenost nejméně 15 m – **hrozí smrtelné nebezpečí elektrickým proudem!**

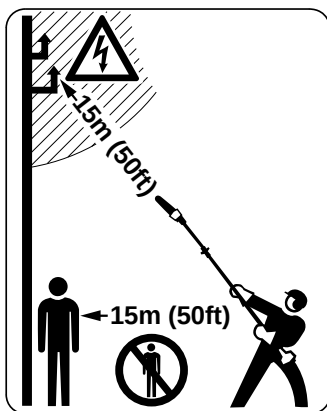

V okruhu 15 m se nesmí zdržovat žádná další osoba – **hrozí nebezpečí úrazu padajícími větvemi a odmrštěvanými kousky dřeva!** Tento odstup zachovávejte i od věcí (vozidel, oken) – **hrozí hmotné škody!**

Hrot lišty musí být od kabelů vedoucích elektrický proud vzdálen vždy minimálně 15 m. U vysokonapětového vedení může dojít k přeskočení elektrického proudu i vzduchem na větší vzdálenost. Při práci v bližším okolí kabelů vedoucích elektrický proud je nutné elektrický proud vypnout.

Dbejte na správné seřízení volnoběh motoru, aby pilový řetěz po puštění plynové páčky neběžel dál.

Pravidelně kontrolujte, resp. korigujte seřízení volnoběhu. Pokud se pilový řetěz ve volnoběhu přesto pohybuje, nechejte stroj opravit u odborného prodejce – viz návod k použití KombiMotoru.

Pozor při náledí, v mokru, na sněhu, na svazích nebo na nerovném terénu atd. – **hrozí nebezpečí uklouznutí!**



Převodová skříň je během práce velice horká. Nedotýkejte se převodové skříňe – **hrozí nebezpečí popálení!**

Dbejte na překážky: pařezy, kořeny – **hrozí nebezpečí zakopnutí!**

Dbejte vždy na pevný a bezpečný postoj.

#### 3.5.1 Při práci ve výšce:

- vždy používejte vysokozdvížnou plošinu
- nikdy nepracujte na žebříku nebo vestoje v koruně stromu
- nikdy nepracujte na nestabilních místech

– nikdy nepracujte jenom jednou rukou

Při práci s ochranou sluchu je třeba zvýšená pozornost a opatrnost – schopnost vnímání zvuků ohlašujících nebezpečí (křik, zvukové signály apod.) je omezena.

Práci včas přerušujte přestávkami, aby se zabránilo stavu únavy a vyčerpání – **hrozí nebezpečí úrazu!**

**Pracujte klidně a s rozvahou – pouze za dobrých světelných podmínek a při dobré viditelnosti. Pracujte pozorně a předvidavě, neohrožujte jiné osoby.**

**Během řezání vznikající prach (např. dřevěný prach), výpary a kouř mohou být zdraví škodlivé. Při silné prašnosti noste ochrannou dýchací masku.**

**Pokud běží motor, nikdy se nedotýkejte pilového řetězu. Pokud by došlo k zablokování pilového řetězu nějakým předmětem – zastavte okamžitě motor – a teprve potom předmět odstraňte – hrozí nebezpečí úrazu!**

**Blokováním pilového řetězu a současným přidáváním plynu se zvyšuje zátěž stroje a redukuje se pracovní otáčky motoru. Toto vede kvůli permanentnímu prokluzování spojky k přehřívání a k poškození důležitých funkčních částí (např. spojky, plastových částí tělesa) – v důsledku toho hrozí nebezpečí úrazu např. ve volnoběhu běžícím pilovým řetězem!**

**Pokud byl stroj vystaven námaze neodpovídající jeho určení (např. působení hrubého násilí při úderu či pádu), je bezpodmínečně nutné před dalším provozem důkladně zkontrolovat stav provozní bezpečnosti – viz také „Před nastartováním“. Zkontrolujte zejména funkčnost bezpečnostních zařízení. Stroje, jejichž funkční bezpečnost již není zaručena, nesmějí být v žádném případě dále používány. V nejasných případech vyhledejte odborného prodejce.**

**K výměně pilového řetězu motor vždy vypněte – hrozí nebezpečí úrazu!**

**V případě použití nosného popruhu dbejte na to, aby proud spalin nebyl nasměrován na tělo pracovníka, nýbrž byl veden stranou od něho – hrozí nebezpečí požáru!**

### 3.5.2 Odvětvování

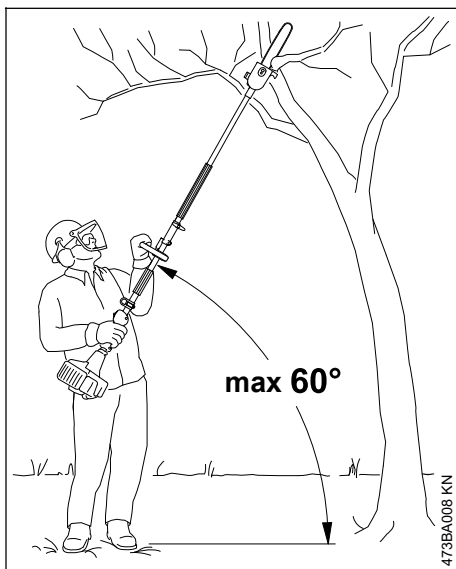

Stroj držte v šikmé poloze, nikdy nestůjte přímo pod odřezávanou větví. Nikdy nepřekročte 60° úhel k horizontu. Dbát na padající větev.

Terén v pracovním prostoru musí být stále volný, malé a velké spadlé větve je nutno průběžně odstraňovat.

Než se začne s odřezáváním větví, určete únikovou cestu a odstraňte z ní překážky.

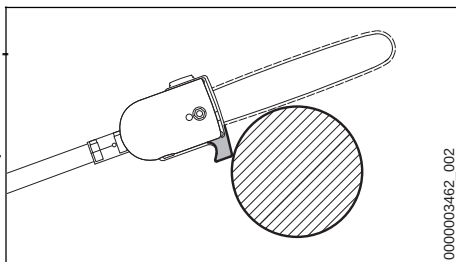

Při oddělovacím řezu přiložte lištu v pásmu háku k větví. Tím se zabrání trhavým pohybům stroje při započetí oddělovacího řezu.

Do řezu nasazujte pilový řetěz vždy s plným plynem.

Pracujte pouze se správně naostřeným a napnutým pilovým řetězem – vzdálenost omezovače hloubky nesmí být příliš velká.

Dělicí řez vedte shora dolů – tím se zabrání sevření pily v řezu.

U silných, těžkých větví proveďte nejdříve odlehčovací řez (viz kapitola "Použití").

Větve, které jsou pod napětím, odřezávejte jenom s největší opatrností – **hrozí nebezpečí úrazu!** **Vždy nejdříve proveďte odlehčovací řez na tlakové straně, poté proveďte na tahové straně dělicí řez – tím se zabrání sevření pily v řezu.**

**Pozor při řezání rozštěpeného dřeva – hrozí nebezpečí úrazu kusu dřeva, které by pila mohla strhnout s sebou!**

Na svahu stůjte vždy nad odřezávanou větví nebo stranou od ní. Dbejte na valící se větve.

Na konci řezu již stroj není v řezu podpírán prostředním řezné soupravou. Uživatel musí sám převzít a nést hmotnost pily – hrozí nebezpečí ztráty kontroly nad strojem!

Stroj vytažte z řezu pouze při běžícím pilovém řetězu.

Stroj používejte pouze k odvětvození, nikdy ne ke kácení – hrozí nebezpečí úrazu!

Dbejte na to, aby se do blízkosti motorové pily nedostaly žádné cizí předměty: kameny, hřebíky atd. mohou být odmrštěny a mohou poškodit pilový řetěz.

Pokud rotující pilový řetěz narazí na kámen nebo jiný tvrdý předmět, může dojít ke vzniku jisker, tím pak za jistých okolností může dojít k zapálení snadno hořlavých látek. Také suché rostliny a houštiny jsou snadno vznětlivé, zejména při horkých, suchých povětrnostních podmínkách. Hrozí-li nebezpečí požáru, nikdy vyvětvození pily nepoužívejte v blízkosti snadno vznětlivých látek, suchých rostlin nebo houštin. Bezpodmínečně se informujte u lesní správy, hrozí-li nebezpečí požáru.

### 3.6 Pokyny pro údržbu a opravy

Pravidelně provádět úkony pro údržbu stroje. Provádět pouze takové údržbářské a opravářské úkony, které jsou uvedeny v návodech k použití kombinástrojů a kombimotoru. Veškeré ostatní práce nechat provést u odborného prodejce.

STIHL doporučuje nechat provádět údržbářské a opravářské úkony pouze u autorizovaného, odborného prodejce výrobků STIHL. Autorizovaným odborným prodejcem výrobků STIHL jsou pravidelně nabízena odborná školení a k jejich dispozici jsou dodávány technické informace.

Používat pouze vysokojakostní náhradní díly. Jinak hrozí eventuální nebezpečí úrazů nebo poškození stroje. V případě dotazů k tomuto tématu se informujte u odborného prodejce.

STIHL doporučuje používat originální náhradní díly STIHL. Jsou svými vlastnostmi optimálně přizpůsobeny jak stroji, tak i požadavkům uživatele.

K provedení oprav, údržbářských úkonů a čištění vždy zásadně **vypnout motor – hrozí nebezpečí úrazu!** – **Vyjímka: jemně doseřazení karburátoru a volnoběžných otáček.**

#### Vypnutí motoru

- ke kontrole napnutí řetězu
- k dodatečnému napnutí řetězu
- k výměně řetězu
- k odstraňování závad

**Dodržujte návod k ostření – pro bezpečnou a správnou manipulaci udržujte pilový řetěz a vodící lištu v bezvadném stavu, pilový řetěz musí být vždy správně naostřen, napnut a dobře namazan.**

**Pilový řetěz, vodící lištu a řetězku včas vyměnit.**

**Mazací olej pro pilové řetězy skladovat pouze v předpisových, jasně a jednoznačně popsaných nádobách.**

## 4 Použití

### 4.1 Příprava

- ▶ noste odpovídající ochranný oděv, dbejte na bezpečnostní předpisy
- ▶ Nastartujte motor
- ▶ Nasaďte závěsné zařízení

### 4.2 Pořadí řezů

K usnadnění pádu odříznutých větví by se měly nejdříve odříznout spodní větve. Těžké větve (s větším průměrem) odřezávejte v délce kontrolovatelných kusů.



#### VAROVÁNÍ

Nikdy nestůjte pod větví, na které se má pracovat – je třeba dbát na oblast pádu padajících větví! – Větve dopadající na zem se mohou vyvrstít směrem nahoru – **hrozí nebezpečí úrazu**

### 4.3 Likvidace

Odřezky nevyhazujte do komunálního odpadu – lze je kompostovat!

## 4.4 Pracovní technika

Pravá ruka je na ovládací rukojeti, pro levou ruku svírající kruhovou trubkovou rukojeť je třeba najít při téměř natažené paži pohodlnou polohu držení.

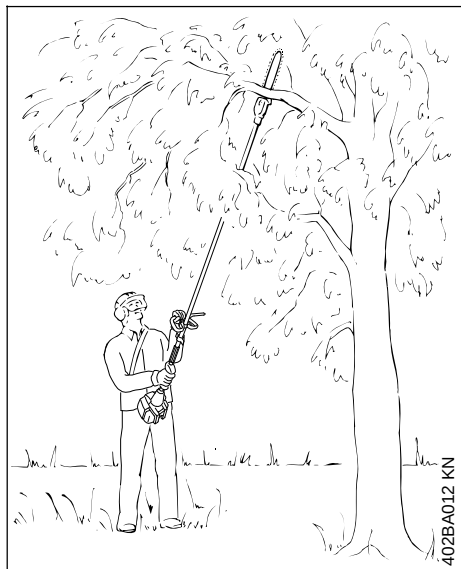

Úhel postroje obsluhy by měl být vždy **60° nebo menší!**

**Nejméně namáhavý postoj má obsluha, když dodrží úhel 60°.**

**Při různých druzích práce se tento úhel může měnit.**

### 4.4.1 Oddělovací řez

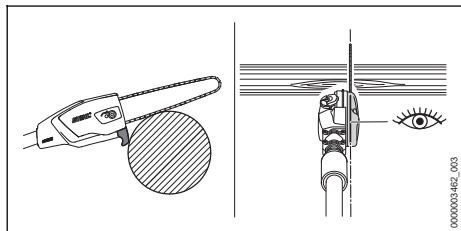

Přiložte lištu v pásnu háku k větvě a proveďte oddělovací řez směrem zeshora dolů – tím se zabrání sevření pily v řezu. Pomocí směrovací lišty je možné pilový řetěz přesně nasadit.

### 4.4.2 Odlehčovací řez

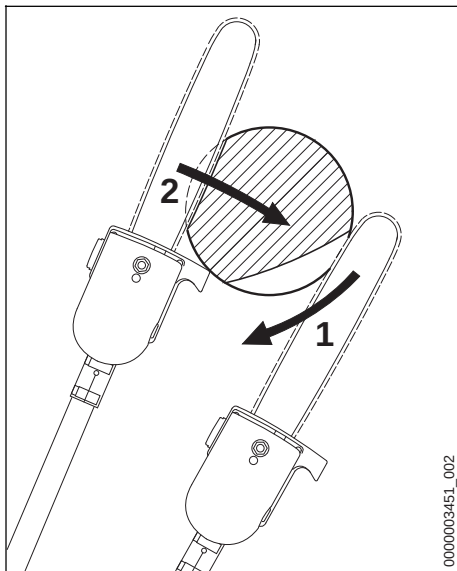

Aby nedošlo ke sloupnutí kůry, proveďte u silnějších větví na spodní straně

- ▶ odlehčovací řez (1), k tomu přiložte řeznou soupravu k větvě a veďte ji obloukovitým pohybem dolů až ke hrotu lišty
- ▶ Proveďte oddělovací řez (2) – přiložte přitom lištu na větev v pásnu háku

### 4.4.3 Čistý řez u silných větví

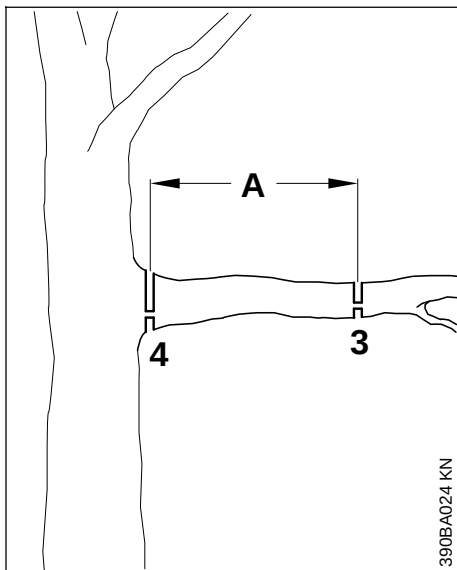

Při průměrech větví přes 10 cm (4 palce) nejdříve

- Proveďte předběžný řez (3) s odlehčovacím řezem a oddělovacím řezem ve vzdálenosti (A) asi 20 cm (8 palců) před požadovaným místem odříznutí, potom proveďte na požadovaném místě řez načisto (4) s pomocí odlehčovacího řezu a oddělovacího řezu

#### 4.4.4 Řezání přes překážky

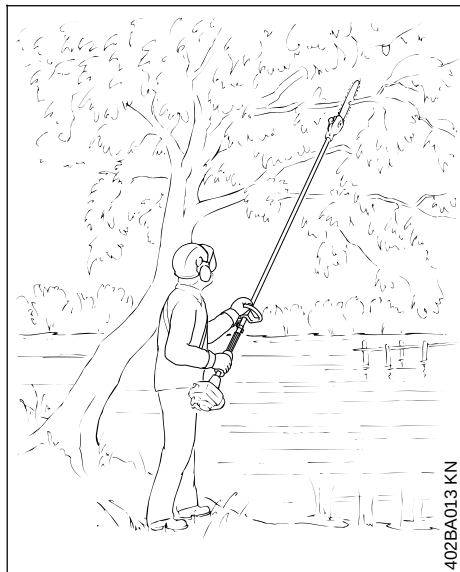

Díky velkému dosahu stroje lze odřezávat větve i přes překážky, jako např. přes vodní plochy. Úhel nastavení závisí na poloze větve.

#### 4.4.5 Řezání z hydraulické vysokozdvižné plošiny

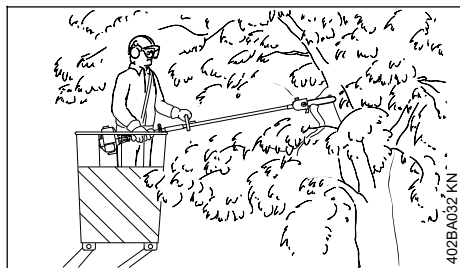

Díky velkému dosahu stroje lze odřezávat větve těsně u kmene stromu, aniž by přitom došlo k poškození ostatních větví vysokozdvižnou plošinou. Úhel nastavení závisí na poloze větve.

## 4.5 Úhlová převodovka 30° (zvláštní příslušenství)

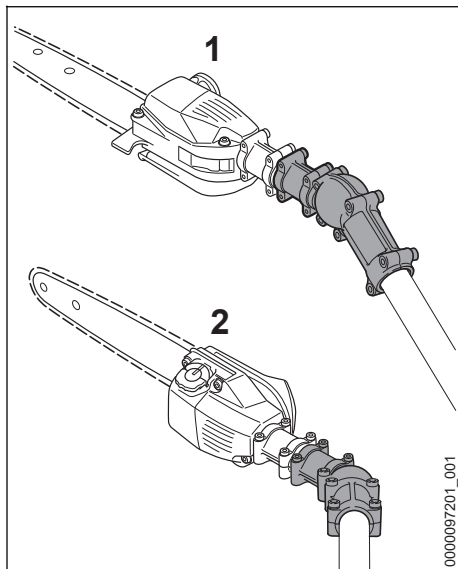

Pomocí úhlové převodovky lze řezný nástroj nastavit tak, aby zaujímal vůči tyči úhel 30°.

Níže uvedené polohy úhlové převodovky na tyči jsou povoleny pro:

- 1 vodorovné odřezávání kolmých větví a keřů
- 2 lepší optickou kontrolu řezného nástroje

## 5 Přípustné kombimotory

### 5.1 KombiMotory

Používat pouze KombiMotory, které firma STIHL dodala nebo které pro montáž výslovně povolila.

Provoz tohoto KombiNástroje je povolen pouze s níže uvedenými KombiMotory:

STIHL KM 56 R, KM 85 R, KM 94 R, KM 111 R, KM 131 R, KM 235.0 R, KMA 130 R, KMA 135 R, KMA 80.0 R, KMA 120.0 R, KMA 200.0 R



**VAROVÁNÍ**

Na strojích s kruhovou trubkovou rukojetí musí být namontován omezovač kroků.

## 5.2 Motorové vyžinače s dělitelným hřídelem

Tímto KombiNástrojem je dovoleno osazovat také vyžinače STIHL s dělitelným hřídelem (modely "T") (základní stroje).

Provoz tohoto KombiNástroje je proto navíc povolen i s následujícím strojem:

STIHL FR 131 T, FR 235.0 T

**VAROVÁNÍ**

Při použití třmenu (omezovače kroků) dbejte na návod k použití stroje.

## 6 Kompletace stroje

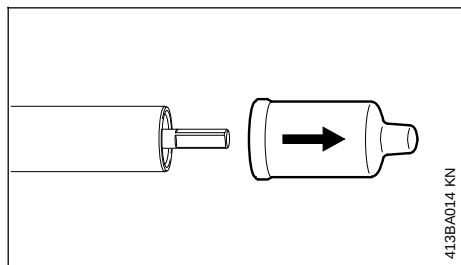

413BA014 KN

- Ochranné čepičky stáhnout z konců tyče a uložit je pro pozdější použití – viz "Skladování stroje"

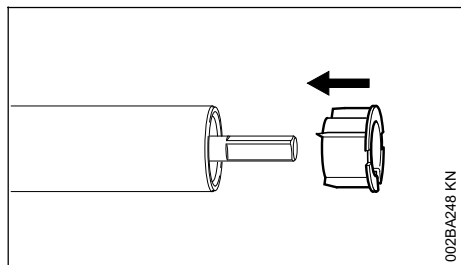

002BA248 KN

## UPOZORNĚNÍ

Při stahování čepičky může dojít k vytažení zátky z tyče, v tom případě se musí zátka opět nasunout až na doraz do tyče.

### 6.1 Montáž převodovky

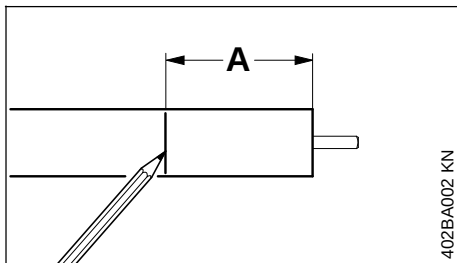

402BA002 KN

- na tyči ve vzdálenosti (A) 50 mm (2 palce) udělejte značku

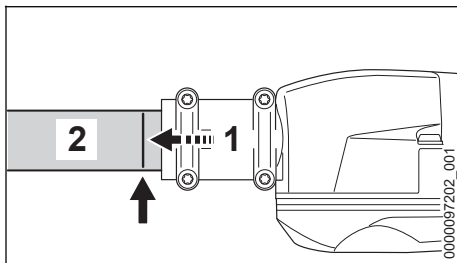

0000097202\_001

- Převodovku (1) nasunout až na doraz na tyč (2) – převodovkou přitom mírně pootáčejte sem a tam tak, až čtyřhran hřídele zapadne

Převodovka je ve správné poloze, když hrana skříně dosáhne nebo zakryje značku (šipka).

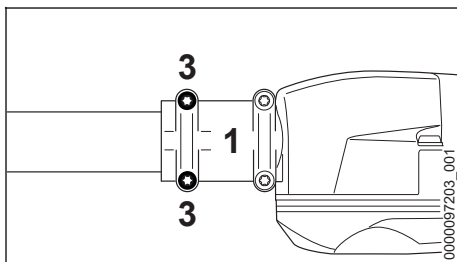

0000097203\_001

- Svěrací šrouby (3) zašroubovat až na doraz

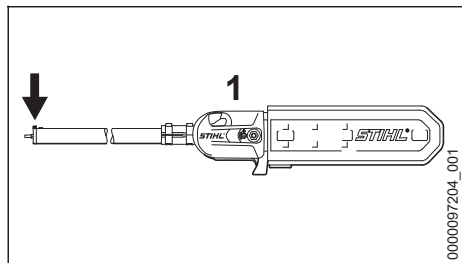

- ▶ Převodovku (1) nastavit tak, aby bylo víko řetězky přesně ve svislé poloze a čep (šipka) na konci tyče směřoval vzhůru
- ▶ Svěrací šrouby (3) utahujte podle následujícího schématu:
  - levý šroub utáhněte jen zlehka
  - pravý šroub utáhněte jen zlehka
  - levý šroub **pevně utáhněte**
  - pravý šroub **pevně utáhněte**

## 7 Montáž kombinástroje

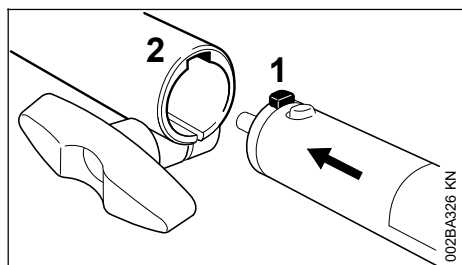

- ▶ Čep (1) na tyči zasunout až na doraz do drážky (2) spojovací objímky.

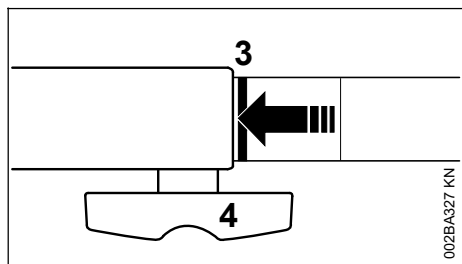

- Při správném zasunutí musí červená čára (3 = špička šipky) lícovat se spojovací objímkou.
- ▶ Roubíkový šroub (4) **pevně utáhnout**.

### 7.1 Demontáž kombinástroje

- ▶ Tyč sejmout v opačném pořadí

## 8 Řezná souprava

Pilový řetěz, vodící lišta a řetězka tvoří dohromady řeznou soupravu.

V objemu dodávky obsažená řezná souprava je optimálně sladěna s vyvětvací pilou.

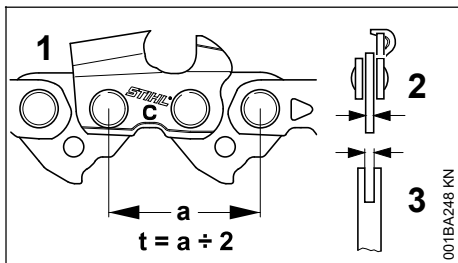

- Rozteč (t) pilového řetězu (1), řetězky a vodícího kolečka vodící lišty Rollomatic spolu musejí souhlasit.
- Tloušťka vodícího článku (2) pilového řetězu (1) musí odpovídat šířce drážky vodící lišty (3).

V případě spárování k sobě se nehodících komponent může již po velice krátké provozní době dojít k nenapravitelnému poškození řezné soupravy.

### 8.1 Ochranný kryt řetězu

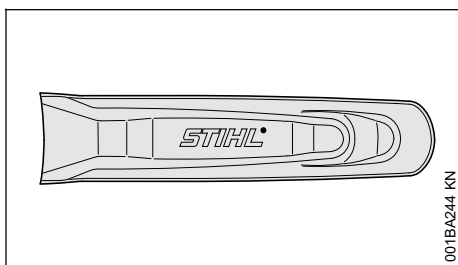

V objemu dodávky je obsažen pro řeznou soupravu vhodný ochranný kryt řetězu.

Při použití vodících lišt na vyvětvací pile musí být použit vhodný ochranný kryt řetězu, zakrývající celou vodící lištu.

Na ochranném krytu řetězu je bočně vyražen údaj týkající se délky pro něj vhodných vodících lišt.

## 9 Montáž vodící lišty a pilového řetězu

### 9.1 Demontujte víko řetězky

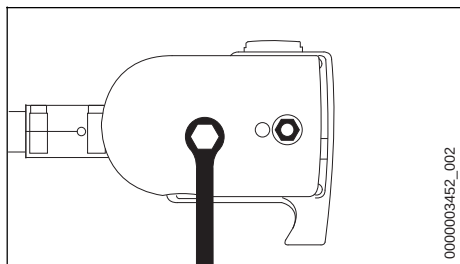

0000003452\_002

- ▶ Odšroubujte matici a sejměte víko řetězky

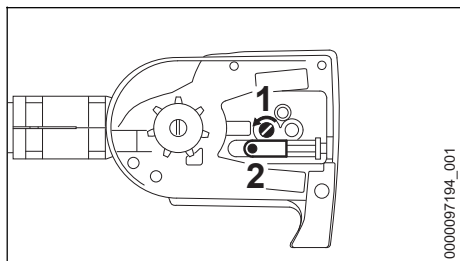

0000097194\_001

- ▶ Šroubem (1) otáčejte doleva tak, až napínací smykadlo (2) dolehně na levý okraj vybraní ve skříní, pak s ním otočte 5 otáček zpět

### 9.2 Založení pilového řetězu

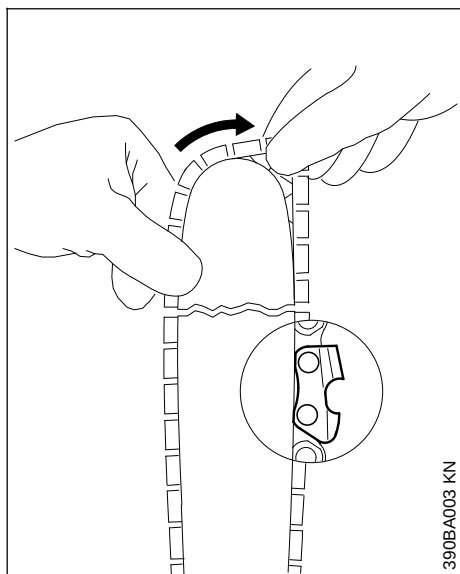

390BA003 KN

## VAROVÁNÍ

Navlékněte si ochranné rukavice – hrozí nebezpečí poranění ostrými zuby řetězu.

- ▶ Pilový řetěz založte počínaje na hrotu lišty

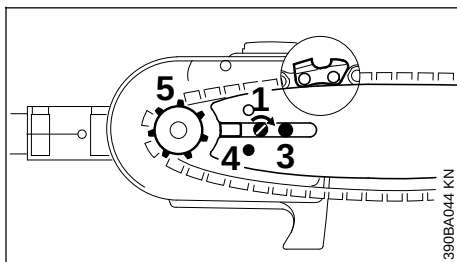

390BA044 KN

- ▶ Vodící lištu nasadte na šroub (3) a fixační otvor (4) na čep napínacího smykadla – zároveň nasadte pilový řetěz na řetězku (5)
- ▶ Otáčejte šroubem (1) doprava tak, až zůstane pilový řetěz na spodní straně jen nepatrně prověšen a výčnělky vodících článků zapadnou do drážky vodící lišty
- ▶ Nasadte opět víko řetězky a rukou jen lehce utáhněte matici
- ▶ dále viz "Napínání pilového řetězu"

## 10 Napínání pilového řetězu

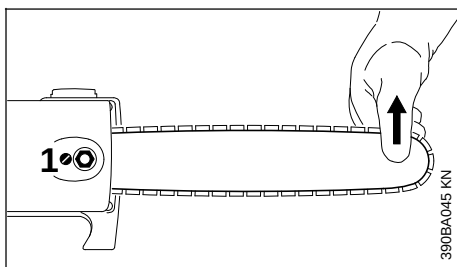

390BA045 KN

Dodatečné napínání pilového řetězu během provozu:

- ▶ Vypněte motor
- ▶ Povolte matici
- ▶ Nadzvedněte vodící lištu na hrotu
- ▶ pomocí šroubováku otáčejte šroubem (1) doprava tak, až pilový řetěz dosedne na spodní větev lišty
- ▶ Vodící lišta má být i nadále v nadzvednuté poloze a matici pevně utáhněte
- ▶ dále viz: "Zkontrolujte napnutí pilového řetězu"

Nový pilový řetěz se musí častěji dodatečně napínat než řetěz, který je již delší dobu v provozu!

- ▶ Napnutí pilového řetězu proto častěji kontrolujte – viz "Provozní pokyny"

## 11 Kontrola napnutí pilového řetězu

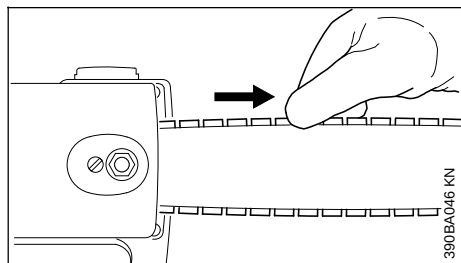

- ▶ Vypněte motor
- ▶ Navlékněte si ochranné rukavice
- ▶ Pilový řetěz musí přiléhat ke spodní větvi lišty a musí se dát rukou táhnout po vodící liště
- ▶ pokud je to nutné, pilový řetěz dodatečně napněte

Nový pilový řetěz se musí častěji dodatečně napínat než řetěz, který je již delší dobu v provozu.

- ▶ Napnutí pilového řetězu proto častěji kontrolujte – viz "Provozní pokyny"

## 12 Olej k mazání řetězu

K automatickému permanentnímu mazání pilového řetězu a vodící lišty používat pouze pro životní prostředí nezávadný jakostní řetězový mazací olej – zejména biologicky rychle odbouratelný olej STIHL BioPlus.

### UPOZORNĚNÍ

Biologický olej k mazání řetězu musí mít dostatečnou stabilitu proti stárnutí (např. STIHL BioPlus). Olej s nedostatečnou stabilitou proti stárnutí má sklony k rychlému zpryskyřičnění. Následkem toho jsou pevné, těžko odstranitelné usazeniny, obzvláště v prostoru řetězového pohonu, spojky a na pilovém řetězu, vedoucí až k zablokování olejového čerpadla.

Životnost pilového řetězu a vodící lišty je podstatně ovlivňována jakostí mazacího oleje – proto je třeba používat pouze speciální olej k mazání řetězů.

### VAROVÁNÍ

Nikdy nepoužívat vyjetý olej! Vyjetý olej může při déletrvajícím a opakovaném styku s pokožkou způsobit rakovinu kůže a je kromě toho škodlivý pro životní prostředí!

### UPOZORNĚNÍ

Vyjetý olej nemá potřebné mazací vlastnosti a je pro mazání řetězu absolutně nevhodný.

## 13 Doplnění oleje k mazání řetězu



### UPOZORNĚNÍ

Jedna náplň olejové nádržky stačí pouze pro polovinu náplně palivové nádržky – během práce neustále kontrolujte stav oleje, olejová nádržka se nikdy nesmí vyprázdnit!

### 13.1 Příprava stroje

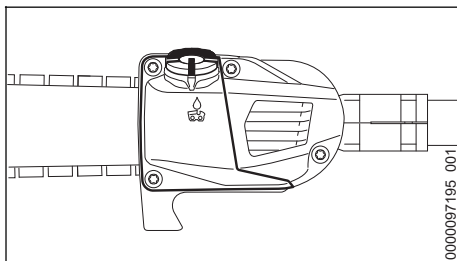

- ▶ Uzávěr nádržky a okolí před naplněním pečlivě očistěte, aby se do olejové nádržky nedostala žádná nečistota.
- ▶ Stroj uveďte do takové polohy, aby uzávěr nádržky směřoval nahoru.

### 13.2 Otevření

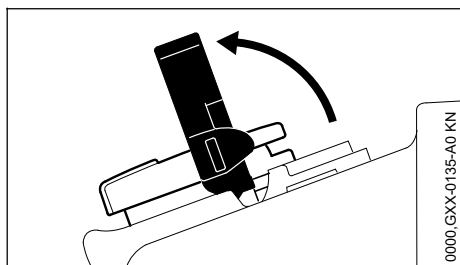

► Vyklopte křídlo

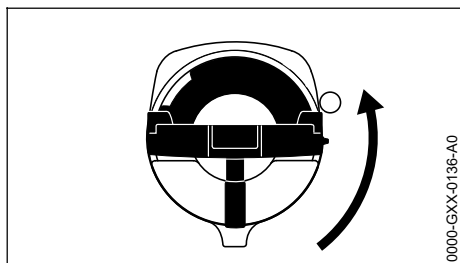

► Otočte uzávěrem nádrčky (cca. 1/4 otáčky)

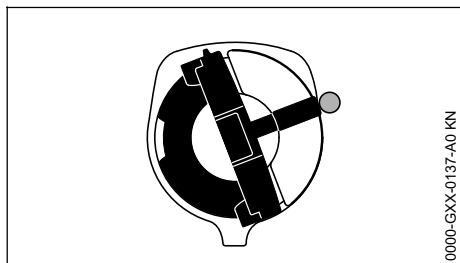

Značky na uzávěru nádrčky a na olejové nádržce spolu musejí lícovat.

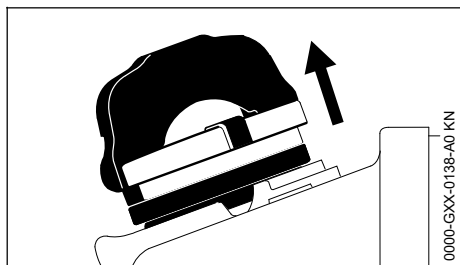

► Sejměte uzávěr nádrčky

### 13.3 Doplněte olej k mazání řetězu.

► Doplněte olej k mazání řetězu.

Při plnění mazací olej nerozlijte a nádrčku neplňte až po okraj.

STIHL doporučuje použít plnicí systém STIHL pro plnění olejem k mazání řetězu (zvláštní příslušenství).

### 13.4 Uzavření

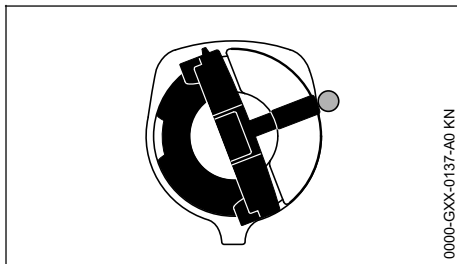

Křídlo je v kolmé poloze:

► Vsaďte uzávěr nádrčky – značky na uzávěru nádrčky a na olejové nádržce spolu musejí lícovat.

► Uzávěr nádrčky zatlačte dolů až na doraz

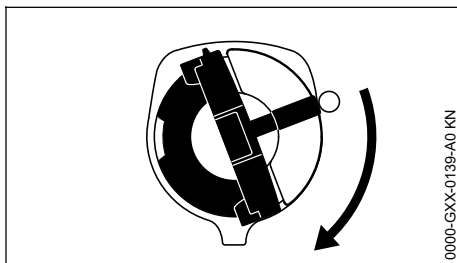

► Uzávěr nádrčky držte v zatlačené poloze a otáčejte s ním ve směru chodu hodinových ručiček tak, až se zaaretuje

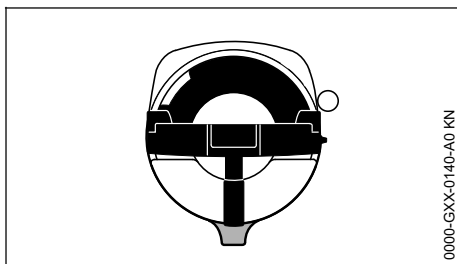

Pak spolu značky na uzávěru nádrčky a na olejové nádržce lícují.

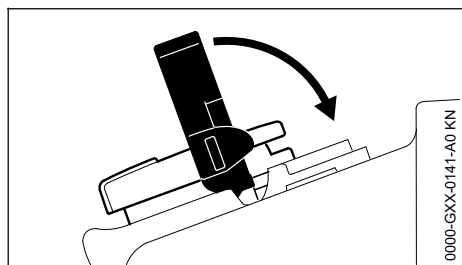

► Sklopte křídlo

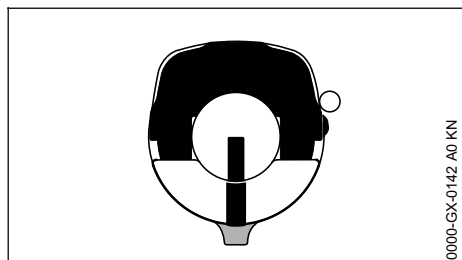

Uzávěr nádrčky je zaaretován

V případě, že se množství oleje v olejové nádržce nezmenšuje, může to znamenat poruchu v dodávce mazacího oleje: zkontrolujte mazání řetězu, vyčistěte olejové kanálky, příp. vyhledejte odborného prodejce. STIHL doporučuje nechat provádět údržbářské a opravářské úkony pouze u autorizovaného, odborného prodejce výrobků STIHL.

### 13.5 Pokud se uzávěr nádrčky nedá v olejové nádržce zaaretovat

Spodní část uzávěru nádrčky je oproti vrchní části pootočená.

► Sejměte z olejové nádrčky uzávěr nádrčky a opticky jej z vrchní strany zkontrolujte.

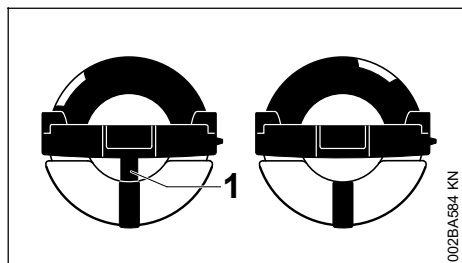

Vlevo: Spodní část uzávěru nádrčky je pootočená – uvnitř ležící značka (1) lícuje s vnější značkou

vpravo: Spodní část uzávěru nádrčky je ve správné poloze – vnitřní značka se nachází pod křídlem. Nelícuje s vnější značkou

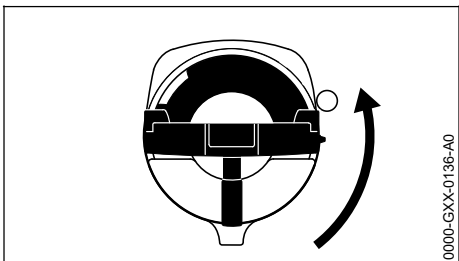

- Nasaďte uzávěr nádrčky a otáčejte jím v protisměru chodu hodinových ručiček tak dlouho, až zapadne do sedla plicního nátrubku
- Uzávěrem nádrčky otáčejte dále v protisměru chodu hodinových ručiček (cca. 1/4 otáčky) – spodní část uzávěru nádrčky se tím otočí do správné polohy
- Otáčejte uzávěrem nádrčky ve směru chodu hodinových ručiček a uzavřete ho – viz odstavec „Uzavření“.

## 14 Kontrola mazání pilového řetězu

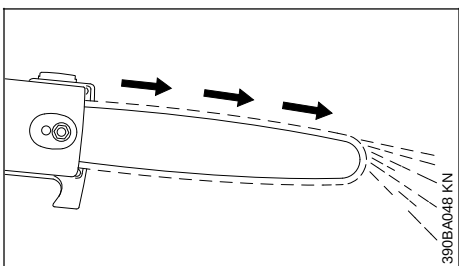

Pilový řetěz musí vždy vyhazovat trochu oleje.

### UPOZORNĚNÍ

Nikdy nepracovat bez mazání řetězu! Běží-li řetěz nasucho, dojde velmi rychle k nenapravitelnému poškození řezné soupravy. Před zahájením práce vždy zkontrolovat mazání řetězu a stav oleje v nádržce.

Každý nový pilový řetěz potřebuje 2 až 3 minuty pro záběh.

Po záběhu zkontrolovat napnutí řetězu a v případě potřeby provést korekturu – viz "Kontrola napnutí řetězu".

## 15 Nasazení závěsného zařízení

Ne všechny základní stroje jsou vybaveny závěsným zařízením a závěsným držákem.

► Montáž závěsného držáku – viz "Montáž adaptérů".

Závěsné zařízení je k dostání jako "Zvláštní příslušenství".

Druh a provedení závěsného držáku, závěsného zařízení a háku karabiny jsou závislé na odběratelském trhu a na základním stroji.

### 15.1 Jednoramenní závěsné zařízení

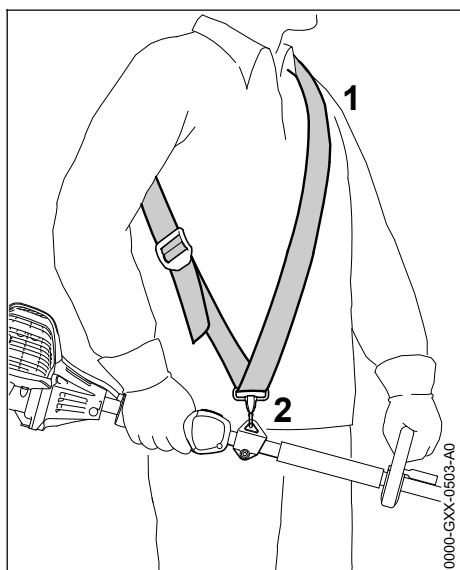

- Nasadit jednoramenní závěsné zařízení (1).
- Nastavit délku pásu – hák karabiny (2) musí při zavěšení motorového stroje ležet cca. o jednu šířku dlaně pod pravou kyčlí.

### 15.2 Zavěšení stroje na nosné zařízení

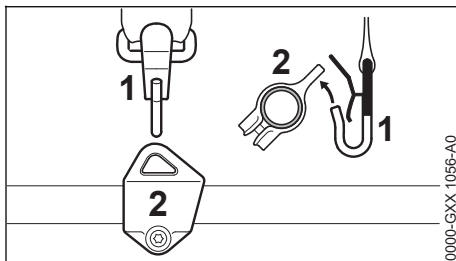

- Hák karabiny (1) zavěsit do závěsného držáku (2) na tyči.

### 15.3 Vyvěšení stroje ze závěsného zařízení

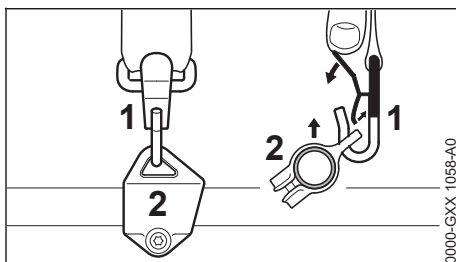

- Styčnici na háku karabiny (1) stisknout a závěsný držák (2) vytáhnout z háku karabiny.

### 15.4 Rychlé odhození stroje

**! VAROVÁNÍ**

V okamžiku přímo hrozícího nebezpečí musí být stroj rychle odhozen. K odhození stroje postupovat tak, jak je popsáno ve "Vyvěšení stroje ze závěsného zařízení". Rychlé odložení stroje předem nacvičit. Při nácvičku však nikdy stroj neodhazovat na zem, zabrání se tím jeho poškození.

## 16 Startování / vypínání stroje

### 16.1 Startování motoru

Pro nastartování je třeba zásadně dbát na pokyny pro obsluhu KombiMotoru resp. základního stroje!

- Sejmout kryt řetězu.

Řetěz se nesmí dotýkat ani země, ani žádných jiných předmětů.

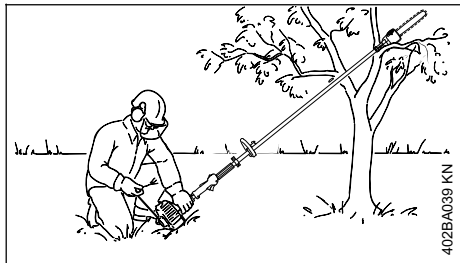

402BA039 KN

- ▶ Stroj uvést do bezpečné startovací polohy: motor opřít podpěrkou o zem, hák na hlavici pily nasadit na zvýšený podklad, např. na vyvýšené místo na zemi nebo ho zavěsit do vidlice větve.
- ▶ Zaujmout bezpečný postoj – možnosti: ve stoje, v předklonu nebo v kleče.
- ▶ Stroj levou rukou **pevně přitlačit k zemi – přitom se nedotýkat ovládacích prvků na ovládací rukojeti** – viz návod k použití pro KombiMotor nebo základní stroj.

### UPOZORNĚNÍ

Nikdy nestoupat nohou na tyč, ani na ni neklekat.

### Jiná možnost startování

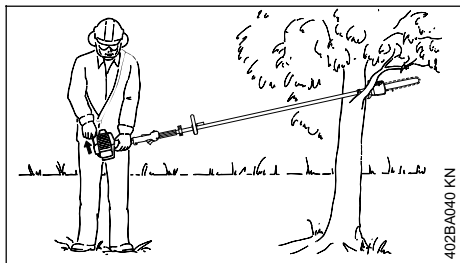

402BA040 KN

- ▶ Hlavici pily zavěsit hákem do vidlice větve.
- ▶ Zaujmout bezpečný postoj.
- ▶ Stroj levou rukou pevně přidršet za těleso ventilátoru nebo za ovládací rukojeť - přitom se nedotýkat ovládacích prvků na ovládací rukojeti – viz návod k použití pro KombiMotor resp. základní stroj.

### VAROVÁNÍ

Při startování motoru může po jeho naskočení dojít k okamžitému pohánění pilového řetězu – proto ihned po naskočení motoru krátce stisknout plynovou páčku – motor přejde do volnoběhu.

Další postup při startování je popsán v návodu k použití KombiMotoru resp. základního stroje.

## 16.2 Vypnutí motoru

- ▶ viz návod k použití pro KombiMotor resp. pro základní stroj.

## 17 Provozní pokyny

### 17.1 Při práci

#### 17.1.1 Kontrolovat často napnutí řetězu

Nový pilový řetěz se musí častěji dodatečně napínat než řetěz, který je již delší dobu v provozu.

#### 17.1.2 V chladném stavu

Pilový řetěz musí přilhat ke spodní větvi lišty, ale musí se dát rukou táhnout po vodící liště. V případě potřeby pilový řetěz dodatečně přitáhnout – viz "Napínání pilového řetězu".

#### 17.1.3 Při provozní teplotě

Pilový řetěz se protahuje a prověšuje. Vodící články na spodní větvi lišty nesmějí vystoupit z drážky – jinak by mohl pilový řetěz spadnout. Dodatečně pilový řetěz napnout – viz "Napínání pilového řetězu".

### UPOZORNĚNÍ

Během procesu vychládání se řetěz smršťuje. Nepovolený pilový řetěz by mohl poškodit hnací hřídel a ložisko.

## 17.2 Po skončení práce

- ▶ Pilový řetěz povolit, pokud byl během práce při provozní teplotě dodatečně napínán.



## UPOZORNĚNÍ

Pilový řetěz je po práci bezpodmínečně nutné opět povolit! Během procesu vychládání se řetěz smršťuje. Nepovolený pilový řetěz by mohl poškodit hnací hřídel a ložisko.

### 17.2.1 Při delším přerušení provozu viz "Skladování stroje".

## 18 Údržba vodící lišty

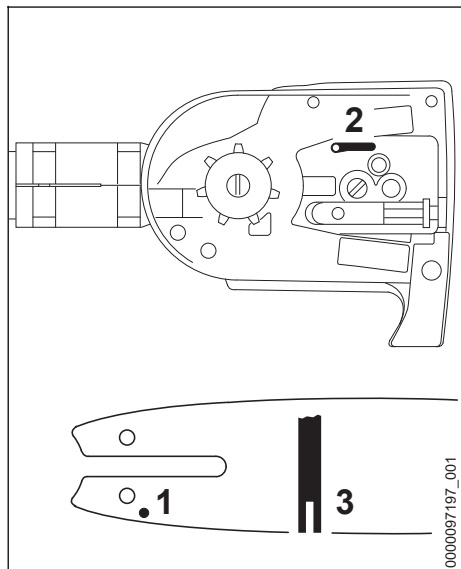

- ▶ Lištolu otáčejte – po každém ostření pilového řetězu a po každé výměně pilového řetězu – tím se zabrání jednostrannému opotřebení – speciálně na ohybu lišty a na spodní větvi
- ▶ Vstupní otvor oleje (1), výstupní kanál oleje (2) a drážku lišty (3) je třeba pravidelně čistit
- ▶ Změřte hloubku drážky – hloubkoměrem na pilovací měrce (zvláštní příslušenství) – v pásmu, ve kterém dochází na oběžné dráze k největšímu opotřebení třením

Typ řetězu	Rozteč řetězu	Minimální hloubka drážky
Picco	3/8" P	5,0 mm
Picco	1/4" P	4,0 mm

Nemá-li drážka tuto minimální hloubku:

- ▶ Vyměňte vodící lištu

Vodící články by jinak dřely o dno drážky – pata zubu a spojovací články by pak nedoléhaly na obvod lišty.

## 19 Skladování stroje

Při provozních přestávkách delších než cca. 30 dnů

- ▶ Pilový řetěz a vodící lištu sejměte, vyčistěte a nastříkejte vrstvou ochranného oleje
- ▶ při použití biologického oleje k mazání řetězu (např. STIHL BioPlus) nádržku mazacího oleje zcela naplňte
- ▶ je-li kombinátor skladován odděleně od kombinátoru: ochrannou čepičku nasadit na tyč, zabrání se tím znečištění spojky
- ▶ Stroj uskladněte na suchém a bezpečném místě. Chraňte před použitím nepovolanými osobami (např. dětmi)

## 20 Kontrola a výměna řetězky

- ▶ Sejměte víko řetězky, pilový řetěz a vodící lištu

### 20.1 Výměna řetězky

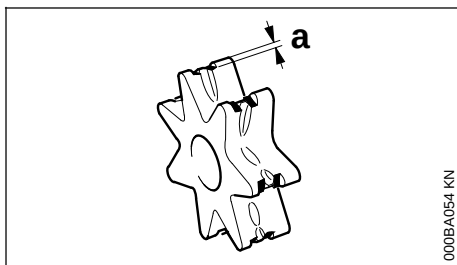

- po spotřebování dvou pilových řetězů nebo i dřívě,
- když jsou stopy opotřebení (a) hlubší než 0,5 mm (0,02 in.) – jinak by byla nepříznivě ovlivněna životnost pilového řetězu – kontrolyte pomocí kalibru (speciální příslušenství)

Řetězka dosáhne vyšší životnosti při střídavém používání dvou řetězů.

STIHL doporučuje používat originální řetězky STIHL.

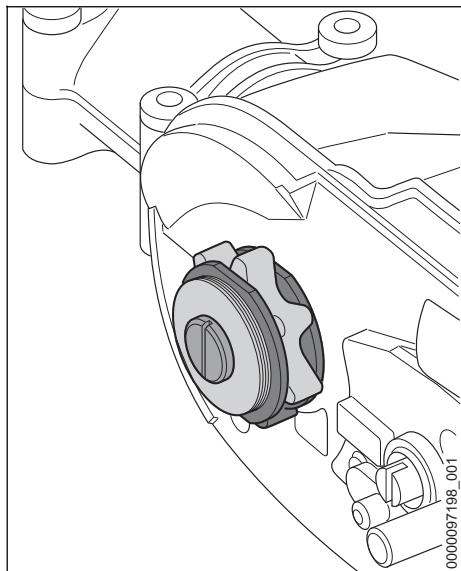

Řetězka je poháněna přes kluznou třecí spojku. Výměna řetězky musí být bezpodmínečně provedena u odborného prodejce.

STIHL doporučuje nechat provádět údržbářské a opravářské úkony pouze u autorizovaného, odborného prodejce výrobků STIHL.

## 21 Údržba a ostření pilového řetězu

### 21.1 Řezat lehce bez námahy se správně naostřeným řetězem

Správně naostřený pilový řetěz vniká do dřeva již při nepatrném tlaku do řezu.

Nikdy nepracovat s tupým nebo poškozeným řetězem – vede to k přílišné tělesné námaze, vysoké zátěži vibracemi, neuspokojivému řeznému výsledku a k vysokému stupni opotřebení.

- ▶ Pilový řetěz vyčistit.
- ▶ Zkontrolovat, nejsou-li řetězové články prasklé nebo nýty poškozené.
- ▶ Poškozené nebo opotřebované části řetězu obnovit a nové díly přizpůsobit tvaru a stupni opotřebení ostatních dílů – nové díly je třeba patřičně opracovat.

Pilové řetězy opatřené tvrdokovem (Duro) jsou mimořádně odolné proti opotřebení. K zajištění optimálního výsledku ostření doporučuje STIHL služby odborného prodejce výrobků STIHL.

## VAROVÁNÍ

Níže uvedené úhly a rozměry je třeba bezpodmínečně dodržet. Nesprávně naostřený pilový řetěz – zejména pak příliš nízké omezovače hloubky – mohou mít za následek zvýšení sklonu vyvrtovací pily ke zpětnému rázu – **hrozí nebezpečí úrazu!**

Pilový řetěz nemůže být na vodící liště zablokován. Z tohoto důvodu se doporučuje pilový řetěz k ostření sejmout a naostřit ho na stacionárním ostřicím přístroji (FG 2, HOS, USG).

### 21.2 Rozteč řetězu

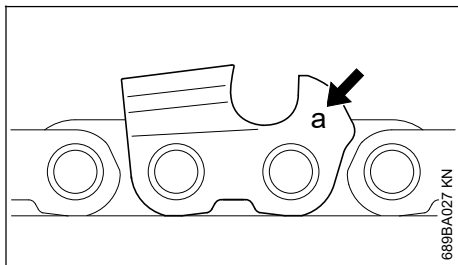

Označení (a) rozteče řetězu je vyraženo v prostoru omezovače hloubky každého řezacího zubu.

Označení (a)	Rozteč řetězu	couly	mm
7	1/4 P		6,35
1 nebo 1/4	1/4		6,35
6, P nebo PM	3/8 P		9,32
2 nebo 3/25	0.325		8,25
3 nebo 3/8	3/8		9,32

Rozměr rozteče je směrodatný pro volbu průměru pilníku – viz tabulka "Náradí pro ostření".

Při dodatečném ostření je bezpodmínečně nutné zachovat všechny úhly na řezacích zubech.

### 21.3 Úhel ostření a úhel čela

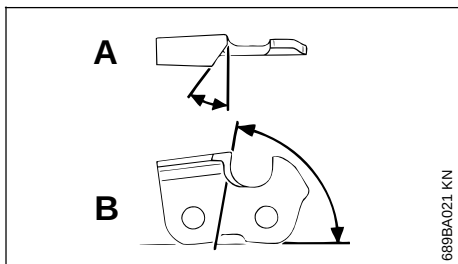

A Úhel ostření

Pilové řetězy STIHL se ostří pod úhlem ostření 30°. Vyjimkou tvoří pilové řetězy pro podélné řezání s úhlem ostření 10°. Pilové řetězy pro podélné řezání mají ve svém označení písmeno X.

## B Úhel čela

**Při použití předepsaného vodítka pilníku a průměru pilníku se automaticky docílí správného úhlu čela.**

Tvary zubů	Úhel (°)	
	A	B
Micro = polodlátový zub např. 63 PM3, 26 RM3, 71 PM3	30	75
Super = plně dlátový zub např. 63 PS3, 26 RS, 36 RS3	30	60
Pilový řetěz pro podélné řezání např. 63 PMX, 36 RMX	10	75

Úhly musejí být u všech zubů řetězu stejné. Při nestejných úhlech je chod řetězu drsný a nepravidelný, dochází k silnějšímu stupni opotřebení vedoucímu až k prasknutí řetězu.

## 21.4 Vodítko pilníku

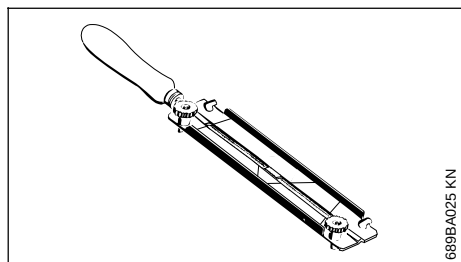

### ► Používat vodítko pilníku.

Pilové řetězy neostřit ručně jinak než za pomoci vodítka pilníku (zvláštní příslušenství, viz tabulka "Nářadí pro ostření"). Vodítka pilníků jsou opatřena značkami pro patřičný úhel ostření.

**Používat pouze speciální pilníky pro pilové řetězy! Jiné pilníky jsou co do tvaru a seku nevhodné.**

## 21.5 Ke kontrole úhlů

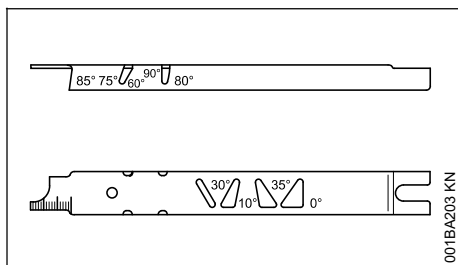

Pilovací měřka STIHL (zvláštní příslušenství, viz tabulka "Nářadí pro ostření") – univerzální nástroj ke kontrole úhlu ostření a úhlu čela, vzdálenosti omezovače hloubky, délky zubu, hloubky drážky a pro čištění drážky a vstupních otvorů oleje.

## 21.6 Jak správně ostřit

- Pro ostření zvolit nástroje odpovídající rozteči řetězu.
- V případě použití přístrojů FG 2, HOS a USG: Pilový řetěz sejmout a podle návodu k použití těchto přístrojů naostřit.
- Vodící lištu případně upnout.
- Ostřit často, ale ubírat málo materiálu – pro jednoduché doostření stačí dva až tři tahy pilníkem.

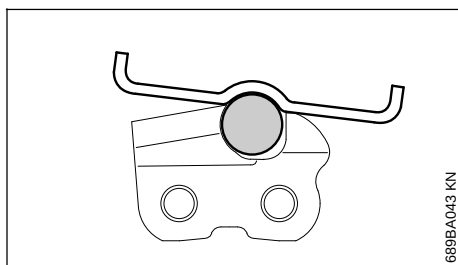
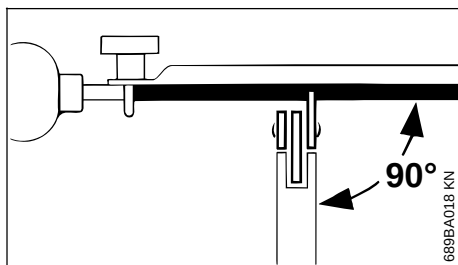

- Jak vést pilník: **Vodorovně (v pravém úhlu k boční stěně vodící lišty), odpovídajícím úhlem – podle značek na vodítku pilníku – vodítko pilníku položit na břit zubu a na omezovač hloubky.**

- ▶ Pilovat pouze směrem zevnitř ven.
- ▶ Pilník zabírá pouze při pohybu dopředu – při zpětném pohybu ho nadzvednout.
- ▶ Nenapilovat spojovací a vodící články.
- ▶ Pilník v pravidelných intervalech lehce pootáčet, aby se zabránilo jeho jednostrannému opotřebení.
- ▶ Ořepky odstranit kouskem tvrdého dřeva.
- ▶ Úhel zkontrolovat pomocí měřky.

Všechny řezací zuby musejí být stejně dlouhé.

Při nestejně délce zubů jsou rozdílné i výšky zubů, které způsobují drsný chod řetězu a jeho přetržení.

- ▶ Všechny řezací zuby je třeba snížit na výšku nejnižšího řezacího zubu – nejvhodnější je nechat to provést u odborného prodejce na elektrickém přístroji pro ostření.

## 21.7 Vzdálenost omezovače hloubky

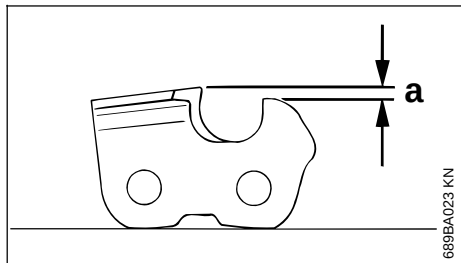

Omezovač hloubky určuje ponor pilového řetězu do dřeva a tím i tloušťku třísky.

### a Předepsaná vzdálenost mezi omezovačem hloubky a ostrím břítu.

**Při řezání měkkého dřeva v obdobích bez mrazu může být tato vzdálenost zvětšena až o 0,2 mm (0.008").**

Rozeč řetězu		Omezovač hloubky Vzdálenost (a)	
couly	(mm)	mm	(couly)
1/4 P	(6,35)	0,45	(0.018)
1/4	(6,35)	0,65	(0.026)
3/8 P	(9,32)	0,65	(0.026)
0.325	(8,25)	0,65	(0.026)
3/8	(9,32)	0,65	(0.026)

## 21.8 Snížení omezovače hloubky

Při ostření zubu dochází ke zmenšování vzdálenosti mezi omezovačem hloubky a řezacím zubem.

- ▶ Vzdálenost omezovače hloubky kontrolovat po každém ostření.

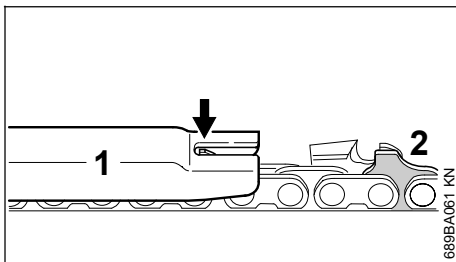

- ▶ Pro danou rozeč pilového řetězu položit vhodnou pilovací měřku (1) na pilový řetěz a přitlačit ji na ke kontrole určený řezací zub – pokud omezovač hloubky vyčnívá nad měřku, je třeba omezovač hloubky patřičně opracovat.

Pilové řetězy s bezpečnostním vodícím článkem (2) – vrchní část vodícího bezpečnostního článku (2) (se servisní značkou) se opracovává zároveň s omezovačem hloubky řezacího zubu.



### VAROVÁNÍ

Ostatní pásmo bezpečnostního vodícího článku nesmí být opracováno, jinak by se mohl zvýšit sklon stroje ke zpětnému rázu.

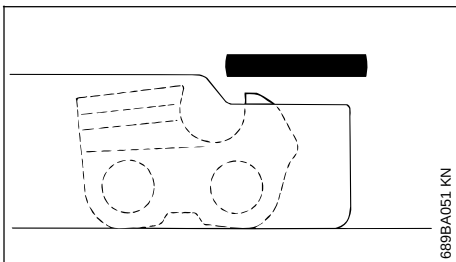

- ▶ Omezovač hloubky opracovat tak, aby byl v rovině s měrkou.

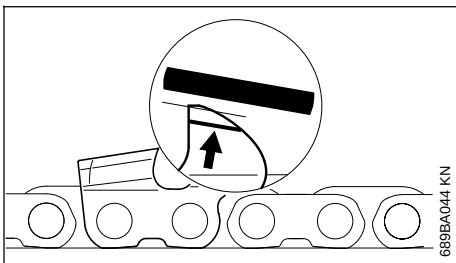

- ▶ Poté paralelně k servisní značce (viz šipka) šikmo omezovač hloubky spilovat – přítom nejvyšší bod omezovače hloubky již nesnižovat dál.

**VAROVÁNÍ**

Příliš nízké omezovače hloubky zvyšují sklon stroje ke zpětnému rázu.

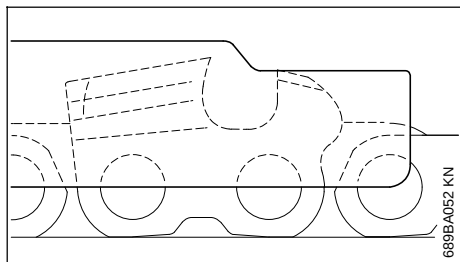

- ▶ Pilovací měрку položit na pilový řetěz – nejvyšší místo omezovače hloubky musí ležet ve stejné rovině s pilovací měrkou.
- ▶ Po naostření pilový řetěz důkladně vyčistit, ulpívající piliny z pilování nebo kovový prach z ostření odstranit – pilový řetěz bohatě naolejovat.
- ▶ Při delším pracovním přerušení pilový řetěz vyčistit a naolejovaný uskladnit.

**Nářadí pro ostření (zvláštní příslušenství)**

Rozteč řetězu		Kulatý pilník o ^	Kulatý pilník	Vodítka pilníku	Pilovací měrka	Plochého pilník	Souprava pro ostření <sup>1)</sup>
couly	(mm)	mm (couly)	Katalogové č.	Katalogové č.	Katalogové č.	Katalogové č.	Katalogové č.
1/4 P	(6,35)	3,2 (1/8)	5605 771 3206	5605 750 4300	0000 893 4005	0814 252 3356	5605 007 1000
1/4	(6,35)	4,0 (5/32)	5605 772 4006	5605 750 4327	1110 893 4000	0814 252 3356	5605 007 1027
3/8 P	(9,32)	4,0 (5/32)	5605 772 4006	5605 750 4327	1110 893 4000	0814 252 3356	5605 007 1027
0.325	(8,25)	4,8 (3/16)	5605 772 4806	5605 750 4328	1110 893 4000	0814 252 3356	5605 007 1028
3/8	(9,32)	5,2 (13/64)	5605 772 5206	5605 750 4329	1110 893 4000	0814 252 3356	5605 007 1029

<sup>1)</sup>skládá se z vodítka pilníku s kulatým pilníkem, plochého pilníku a pilovací měrky

## 22 Pokyny pro údržbu a ošetřování

Následující údaje se vztahují na běžné pracovní podmínky. Při ztížených podmínkách (velmi prašném prostředí, dřeviny se zvýšeným vylučováním pryskyřice, tropická dřeva atd.) a v případě delší pracovní doby se musejí uvedené intervaly přiměřeně zkrátit. V případě pouze občasného použití stroje lze zde uvedené intervaly prodloužit.		před započetím práce	po ukončení práce, resp. denně	po každém naplnění palivové nádržky	týdně	měsíčně	ročně	při poruše	při poškození	v případě potřeby
Přístupné šrouby a matice (kromě seřizovacích šroubů)	dotáhnout									X
Mazání řetězu	zkontrolovat	X								
Pilový řetěz	zkontrolovat, dbát také na stav naostření	X	X							
	zkontrolovat napnutí řetězu	X	X							
	naostřit									X
Vodicí lišta	zkontrolovat (stav opotřebení, poškození)	X								
	vyčistit a otočit				X		X			
	odstranit otřepy				X					
	vyměnit								X	X
Řetězka	zkontrolovat				X					
	nechat provést výměnu odborným prodejcem <sup>1)</sup>									X
Bezpečnostní nálepka	vyměnit							X		

<sup>1)</sup>STIHL doporučuje odborného prodejce výrobků STIHL.

## 23 Jak minimalizovat opotřebení a jak zabránit poškození

Dodržením pokynů uvedených v tomto návodu k použití a pokynů v návodu k použití pro kombi-motor se zabrání přílišnému opotřebení a poškození stroje.

Použití, údržba a skladování stroje je bezpodmínečně nutné provádět pečlivě tak, jak je to popsáno v tomto návodu k použití.

Za veškeré škody, které budou způsobeny nedodržením bezpečnostních předpisů a pokynů pro obsluhu a údržbu, nese odpovědnost sám uživatel. Toto platí speciálně pro níže uvedené případy:

- firmou STIHL nepovolené změny provedené na výrobku
- použití nástrojů nebo příslušenství, které nejsou pro stroj povoleny, nejsou vhodné nebo jsou provedeny v méněhodnotné kvalitě
- účelu stroje neodpovídajícímu použití
- použití stroje při sportovních a soutěžních akcích
- škody, vzniklé následkem dalšího použití stroje s poškozenými konstrukčními díly

### 23.1 Údržbařské úkony

Veškeré, v kapitole "Pokyny pro údržbu a ošetřování" uvedené úkony musejí být prováděny pravidelně. Pokud tyto úkony nemůže provést sám uživatel, musí jimi být pověřen odborný prodejce.

STIHL doporučuje nechat provádět údržbářské a opravářské úkony pouze u autorizovaného, odborného prodejce výrobků STIHL. Autorizovaným odborným prodejcem výrobků STIHL jsou pravidelně nabízena odborná školení a k jejich dispozici jsou dodávány Technické informace.

V případě neprovedení nebo při neodborném provedení těchto úkonů může dojít ke škodám na stroji, za které nese zodpovědnost pouze sám uživatel. Toto platí zejména pro níže uvedené případy:

- škody způsobené korozí a jiné škody vzniklé následkem nesprávného skladování
- škody na stroji způsobené použitím náhradních dílů podřadné kvality

### 23.2 Součásti podléhající opotřebení

Některé díly stroje podléhají i při předpisům a určení odpovídajícímu používání přirozenému opotřebení a v závislosti na druhu a délce použití je třeba tyto díly včas vyměnit. K nim patří mimo jiné:

- pilový řetěz, vodící lišta
- řetězka
- kluzná třecí spojka
- zařízení pro napínání řetězu

## 24 Důležité konstrukční prvky

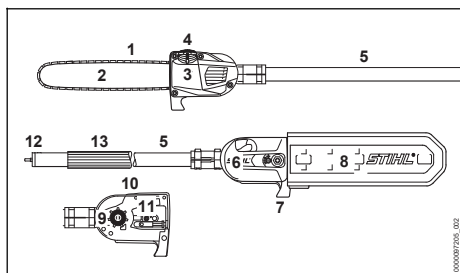

- 1 Pilový řetěz
- 2 Vodící lišta
- 3 Olejová nádržka
- 4 Uzávěr olejové nádržky
- 5 Tyč
- 6 Víko řetězky
- 7 Hák
- 8 Ochranný kryt řetězu
- 9 Řetězka
- 10 Směrovací lišta
- 11 Zařízení pro napínání řetězu

### 12 Objímka

### 13 Hadicový hmatec

## 25 Technická data

### 25.1 Mazání řetězu

Na otáčkách závislé, plně automatické olejové čerpadlo s rotačním pístem.

Objem olejové nádržky: 220 cm<sup>3</sup> (0,22 l)

### 25.2 Hmotnost

Řezná souprava 3/8" P s 2,1 kg tyčí:

Řezná souprava 1/4" P s 2,0 kg tyčí:

### 25.3 Řezná souprava

Skutečná řezná délka může být menší než uvedená řezná délka.

#### 25.3.1 Vodící lišta Rollo Light 01

Řezná délka: 25, 30, 35 cm  
Rozteč: 3/8" P (9,32 mm)  
Šířka drážky: 1,1 mm

#### 25.3.2 Vodící lišta Rollo Light 01

Řezná délka: 25, 30, 35 cm  
Rozteč: 1/4" P (6,35 mm)  
Šířka drážky: 1,1 mm

#### 25.3.3 Pilový řetěz 3/8" P

**Picco Micro Mini 3 (61 PMM3) Typ 3610**  
Rozteč: 3/8" P (9,32 mm)  
Tloušťka vodícího článku: 1,1 mm

#### 25.3.4 Pilový řetěz 1/4" P

**Picco Micro 3 (71 PM3) Typ 3670**  
Rozteč: 1/4" P (6,35 mm)  
Tloušťka vodícího článku: 1,1 mm

#### 25.3.5 Řetězka

s 7 zuby 3/8" P  
s 8 zuby 1/4" P

### 25.4 Akustické a vibrační hodnoty

Ke zjištění akustických a vibračních hodnot se u motorových strojů s KombiNástrojem HT-KM zohledňují stejnou měrou provozní stavy volnoběhu a jmenovitých maximálních otáček.

Podrobnější údaje ke splnění směrnice pro zaměstnavatele Vibrace 2002/44/ES viz

[www.stihl.com/vib](http://www.stihl.com/vib)

### 25.4.1 Hladina akustického tlaku<sub>pbq</sub> podle ISO 22868

KM 56 R	90 dB(A)
KM 85 R	92 dB(A)
KM 94 R:	91 dB(A)
KM 111 R:	93 dB(A)
KM 131 R:	94 dB(A)
KM 235.0 R s HT 3/8":	96 dB(A)
KM 235.0 R s HT 1/4":	95 dB(A)
FR 131 T:	98 dB(A)
FR 235.0 T s HT 3/8":	99 dB(A)
FR 235.0 T s HT 1/4":	100 dB(A)
KMA 130 R:	90 dB(A)
KMA 135 R:	84 dB(A)
KMA 80.0 R:	85 dB(A)
KMA 120.0 R:	85 dB(A)
KMA 200.0 R:	85 dB(A)

### 25.4.2 Hladina akustického výkonu<sub>wpbq</sub> podle ISO 22868

KM 56 R	106 dB(A)
KM 85 R	109 dB(A)
KM 94 R:	107 dB(A)
KM 111 R:	108 dB(A)
KM 131 R:	109 dB(A)
FR 131 T:	109 dB(A)
KMA 130 R:	100 dB(A)
KMA 135 R:	94 dB(A)
KMA 80.0 R:	96 dB(A)
KMA 120.0 R:	96 dB(A)
KMA 200.0 R:	94 dB(A)

### 25.4.3 Hladina akustického výkonu<sub>wlbq</sub> podle ISO 22868

KM 235.0 R s HT 3/8":	108 dB(A)
KM 235.0 R s HT 1/4":	108 dB(A)
FR 235.0 T s HT 3/8":	108 dB(A)
FR 235.0 T s HT 1/4":	108 dB(A)

### 25.4.4 Vibrační hodnota<sub>av,eq</sub> podle ISO 22867

	Rukojeť vlevo	Rukojeť vpravo
KM 56 R	6,8 m/s <sup>2</sup>	4,8 m/s <sup>2</sup>
KM 85 R	4,7 m/s <sup>2</sup>	5,2 m/s <sup>2</sup>
KM 94 R:	4,0 m/s <sup>2</sup>	4,7 m/s <sup>2</sup>
KM 111 R:	3,9 m/s <sup>2</sup>	3,4 m/s <sup>2</sup>
KM 131 R:	4,8 m/s <sup>2</sup>	4,0 m/s <sup>2</sup>
KM 235.0 R s HT 3/8":	5,7 m/s <sup>2</sup>	3,4 m/s <sup>2</sup>
KM 235.0 R s HT 1/4":	5,1 m/s <sup>2</sup>	3,2 m/s <sup>2</sup>
FR 131 T:	2,7 m/s <sup>2</sup>	1,7 m/s <sup>2</sup>
FR 235.0 T s HT 3/8":	1,9 m/s <sup>2</sup>	1,4 m/s <sup>2</sup>
FR 235.0 T s HT 1/4":	1,9 m/s <sup>2</sup>	1,1 m/s <sup>2</sup>
KMA 130 R	2,5 m/s <sup>2</sup>	2,2 m/s <sup>2</sup>
KMA 135 R	2,5 m/s <sup>2</sup>	2,0 m/s <sup>2</sup>
KMA 80.0 R	2,5 m/s <sup>2</sup>	2,0 m/s <sup>2</sup>
KMA 120.0 R	2,9 m/s <sup>2</sup>	2,1 m/s <sup>2</sup>

### Rukojeť vlevo Rukojeť vpravo

KMA 200.0 R	2,8 m/s <sup>2</sup>	2,8 m/s <sup>2</sup>
-------------	----------------------	----------------------

Pro hladinu akustického tlaku a hladinu akustického výkonu činí faktor-K podle RL 2006/42/EG = 2,0 dB(A); pro vibrační hodnotu činí faktor-K podle RL 2006/42/EG = 2,0 m/s<sup>2</sup>.

## 25.5 REACH

REACH je názvem vyhlášky EG o registraci, klasifikaci a povolení chemikálií.

Informace ke splnění vyhlášky REACH (EG) č. 1907/2006 viz

[www.stihl.com/reach](http://www.stihl.com/reach)

## 26 Pokyny pro opravu

Uživatelé tohoto stroje směji provádět pouze takové údržbářské a ošetrovací úkony, které jsou popsány v tomto návodu k použití. Obsáhlejší opravy směji provádět pouze odborní prodejci.

STIHL doporučuje nechat provádět údržbářské a opravářské úkony pouze u autorizovaného, odborného prodejce výrobků STIHL. Autorizovaným odborným prodejcem výrobků STIHL jsou pravidelně nabízena odborná školení a k jejich dispozici jsou dodávány Technické informace.

Při opravách do stroje montovat pouze firmou STIHL pro daný typ stroje povolené náhradní díly nebo technicky adekvátní díly. Používat pouze vysokojakostní náhradní díly. Jinak hrozí eventuelní nebezpečí úrazů nebo poškození stroje.

Firma STIHL doporučuje používat originální náhradní díly značky STIHL.

Originální náhradní díly značky STIHL se poznají podle číselného označení náhradních dílů STIHL, podle loga { a případně podle znaku K pro náhradní díly STIHL (na drobných součástkách může být také uveden pouze tento znak).

## 27 Likvidace stroje

Informace týkající se likvidace jsou k dostání u místních úřadů a odborného prodejce výrobků STIHL.

Nesprávná likvidace může být zdraví škodlivá a zatěžovat životní prostředí.



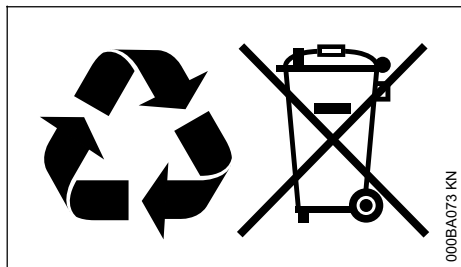

- ▶ Výrobky STIHL včetně obalů odevzdejte na vhodném sběrném místě k opětovnému zhodnocení v souladu s místními předpisy.
- ▶ Nelikvidujte s domácím odpadem.

## 28 Prohlášení o konformitě EU

ANDREAS STIHL AG & Co. KG  
Badstr. 115  
D-71336 Waiblingen

Německo

na vlastní zodpovědnost prohlašuje, že výrobek

konstrukce:	KombiNástroj – vyvřetovací pila
tovární značka:	STIHL
typ:	HT-KM
sériová identifikace:	4182

odpovídá patřičným předpisům směrnice 2006/42/ES a byl vyvinut a vyroben ve shodě s následujícími normami ve verzích platných k datu výroby:

EN ISO 12100, EN ISO 11680-1 (ve spojení s uvedenými stroji KM)

EN ISO 12100, EN 60745-1, EN 60745-2-13 (ve spojení s KMA 130 R)

EN ISO 12100, EN 62841-1, EN 62841-4-1, ISO 11680-1 (ve spojení s KMA 135 R, KMA 80.0 R, KMA 120.0, KMA 200.0 R)

EN ISO 12100, EN ISO 11680-2 (ve spojení s uvedenými stroji FR)

### Zkouška konstrukčního vzorku EU

ES přezkoušení typu bylo provedeno u

HT-KM s KM 56 R, KM 94 R

DPLF Deutsche Prüf- und Zertifizierungsstelle für Land- und Forsttechnik  
(NB 0363)  
Spremlinger Str. 1  
D-64823 Groß-Umstadt

### Certifikační číslo

HT-KM s KM 56 R: D-EG 16.00573/01  
HT-KM s KM 94 R: D-EG 16.00574/01

HT-KM s KM 111 R, KM 131 R, FR 131 T

TÜV Süd Product Service GmbH  
(NB 0123)  
Ridlerstrasse 65  
D-80339 München

### Certifikační číslo

HT-KM s KM 111 R: M6A 18 03 10127 508  
HT-KM s KM 131 R: M6A 18 03 10127 508  
HT-KM s FR 131 T: M6A 17 12 10127 500

HT-KM s KM 235 R, FR 235 T, KMA 130 R,  
KMA 135 R, KMA 200 R

VDE Prüf- u. Zertifizierungsinstitut  
(NB 0366)  
Merianstraße 28  
D-63069 Offenbach

### Certifikační číslo

HT-KM s KM 235 R	40055714
HT-KM s FR 235 T	40055715
HT-KM s	40047718
KMA 130 R:	
HT-KM s	40051625
KMA 135 R:	
HT-KM s	40058023
KMA 200.0 R:	

HT-KM s KMA 80.0 R, KMA 120.0 R

VDE Prüf- u. Zertifizierungsinstitut  
(NB 0366)  
Merianstraße 28  
D-63069 Offenbach

### Certifikační číslo

HT-KM s	40056493
KMA 80.0 R	
HT-KM s	40056493
KMA 120.0 R	

Technické podklady jsou uloženy u:

ANDREAS STIHL AG & Co. KG  
Produktzulassung

Rok výroby je uveden na stroji.

Waiblingen, 1.12.2023

ANDREAS STIHL AG & Co. KG

v zast.

Robert Olma, Vice President, Regulatory Affairs  
& Global Governmental Relations

## 29 UKCA-Prohlášení o konformitě

ANDREAS STIHL AG & Co. KG  
Badstr. 115  
D-71336 Waiblingen  
Německo

na vlastní zodpovědnost prohlašuje, že výrobek  
konstrukce: KombiNástroj – vyvř-  
tovací pila  
tovární značka: STIHL  
typ: HT-KM  
sériová identifikace: 4182

odpovídá příslušným ustanovením nařízení Spo-  
jeného království Supply of Machinery (Safety)  
Regulations 2008 a byl vyvinut a vyroben ve  
shodě s verzemi níže uvedených norem platných  
k datu výroby:

EN ISO 12100, EN ISO 11680-1 (ve spojení s  
výše uvedenými stroji KM)

EN ISO 12100, EN 60745-1, EN 60745-2-13 (ve  
spojení s KMA 130 R)

EN ISO 12100, EN 62841-1, EN 62841-4-1,  
ISO 11680-1 (ve spojení s KMA 135 R,  
KMA 80.0 R, KMA 120.0 R)

EN ISO 12100, EN ISO 11680-2 (ve spojení s  
výše uvedenými stroji FR)

**Zkouška konstrukčního vzorku**

**Zkouška vzorku byla provedena u**

**HT-KM s KM 56 R, KM 94 R, KM 111 R,  
KM 131 R, FR 131 T**

**Intertek Testing & Certification Ltd, Academy  
Place, 1 – 9 Brook Street, Brentwood Essex,  
CM14 5NQ, United Kingdom**

### Certifikační číslo

HT-KM s KM 56 R: UK-MCR-0031  
HT-KM s KM 94 R: UK-MCR-0032  
HT-KM s KM 111 R: UK-MCR-0074  
HT-KM s KM 131 R: UK-MCR-0074  
HT-KM s FR 131 T: UK-MCR-0072

**HT-KM s KMA**

**Intertek Testing & Certification Ltd, Academy  
Place, 1 – 9 Brook Street, Brentwood Essex,  
CM14 5NQ, United Kingdom**

### Certifikační číslo

HT-KM s  
KMA 130 R: UK-MCR-0040  
HT-KM s  
KMA 135 R: UK-MCR-0041

### Certifikační číslo

UK-MCR-00138  
UK-MCR-00138

Technické podklady jsou uloženy u:

ANDREAS STIHL AG & Co. KG

Rok výroby je uveden na stroji.

Waiblingen, 19.9.2022

ANDREAS STIHL AG & Co. KG

v zast.



Robert Olma, Vice President, Regulatory Affairs  
& Global Governmental Relations

## 30 Adresy

**Hlavní sídlo firmy STIHL**

**ANDREAS STIHL AG & Co. KG  
Postfach 1771  
D-71307 Waiblingen**

**Distribuční společnosti STIHL**

**ČEŠKA REPUBLIKA**

**Andreas STIHL, spol. s r.o  
Chrlická 753  
664 42 Modřice**



[www.stihl.com](http://www.stihl.com)

**\*0458473102**  
0458-473-1021-D

**\*04584731021D\***  
0458-473-1021-D